

ABANS DE BAIXAR-LO



ABANS DE BAIXAR-LO



ABANS DE COMENÇAR



ABANS DE COMENÇAR



RESUM DELS TREBALLS

El plantejament sobre la restauració del rellotge era més ambiciós que la simple neteja i muntatge de les seues peces. Volia documentar de forma exhaustiva tot el procés i això incloïa la confecció de croquis i plànols de les peces, la realització de fotografies, la descripció dels treballs i del propi rellotge, la confecció d'una presentació en *powerpoint*, etc.

És difícil comptabilitzar el temps dedicat a la restauració. Ha estat un treball realitzat al llarg d'un any i mig, però puguem fer una estimació de la tasca realitzada:

- Desmuntatge, neteja, pintat, muntatge, ajustos i proves de funcionament: 600 hores.
- Confecció de 80 croquis de les peces: 160 hores.
- Confecció de 71 plànols: 210 hores.
- Confecció de 44 infografies en 3D: 150 hores.
- Descripció del procés de restauració, de les peces i del funcionament : 31 hores.
- Confecció de la presentació PPT: 7 hores.
- Realització, organització i edició de més de 1 000 fotografies: 30 hores.
- Recerca d'informació: 30 hores.
- TOTAL: 1 218 hores

Els treballs de restauració han sigut realitzats per Enric Juan Sahuquillo a les instal·lacions de l'IES Sivera Font de Canals i amb el suport econòmic de l'Ajuntament de Canals, de l'IES Sivera Font i d'Enric Juan Sahuquillo.

CONFECCIÓ DE PLÀNOLS

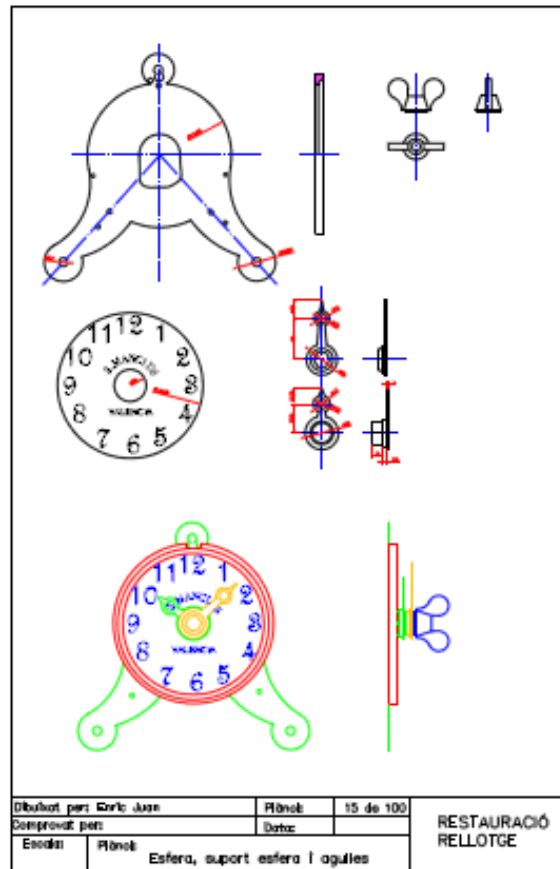
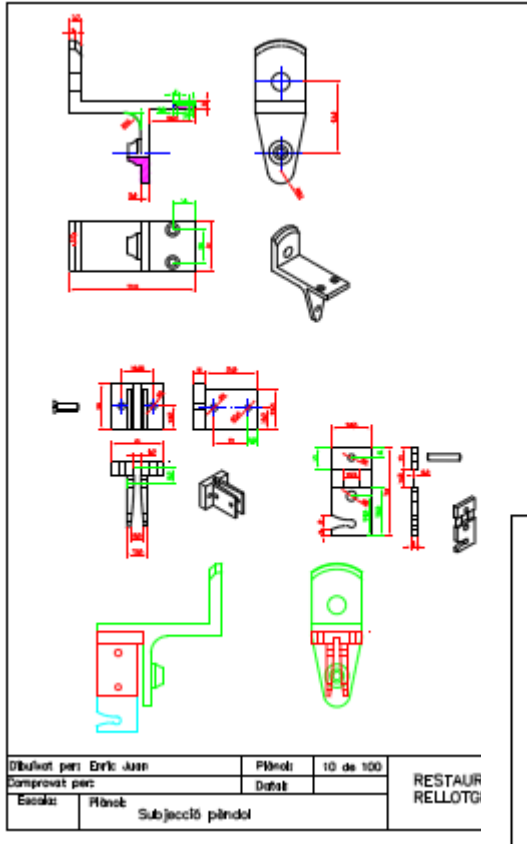

CONFECCIÓ DE PLÀNOLS

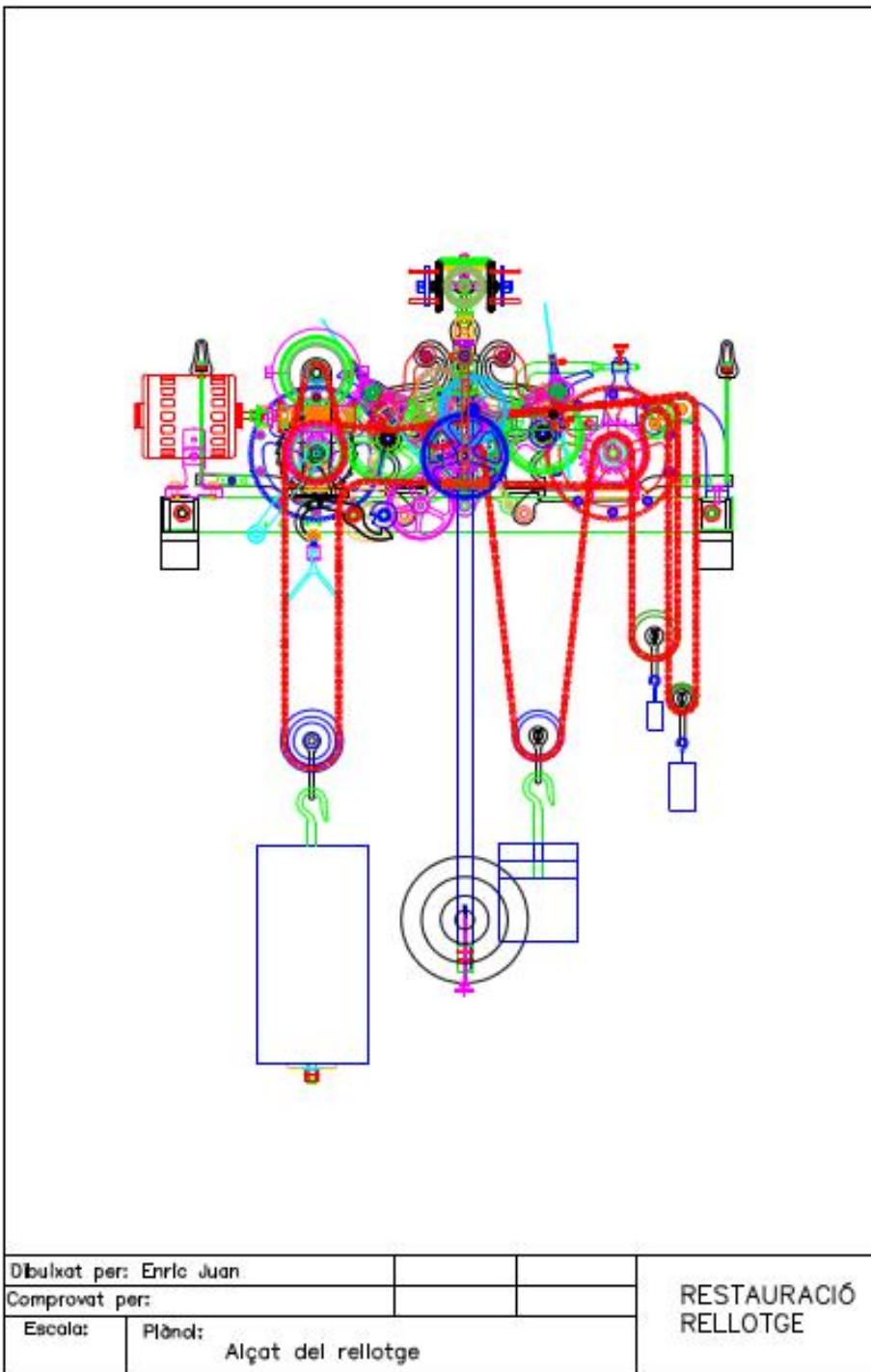

PLÀNOLS 3D

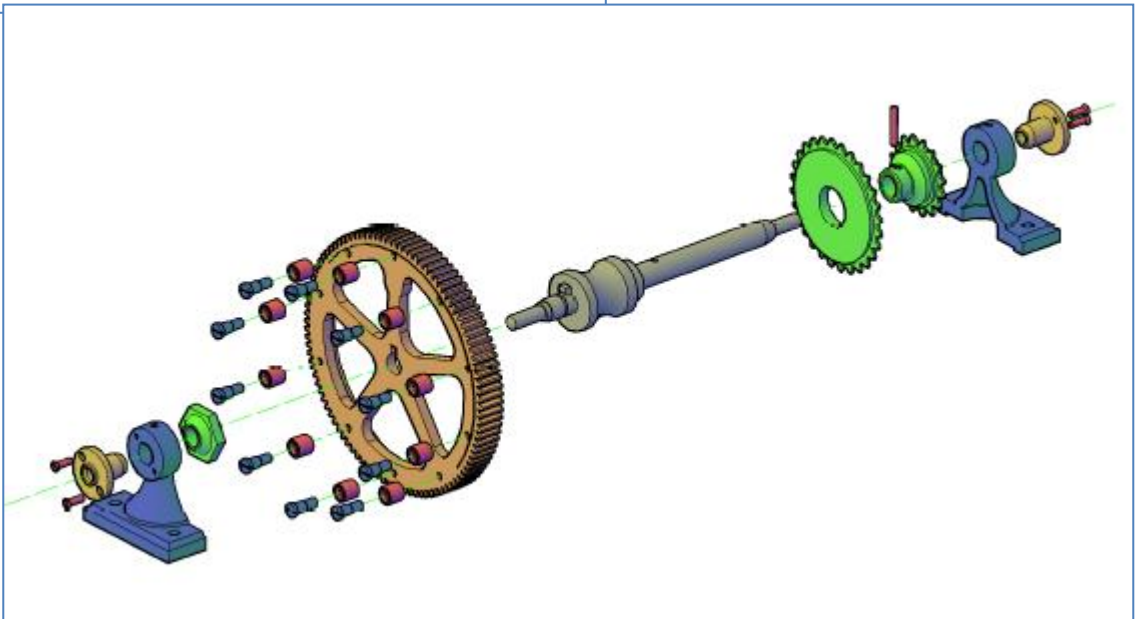
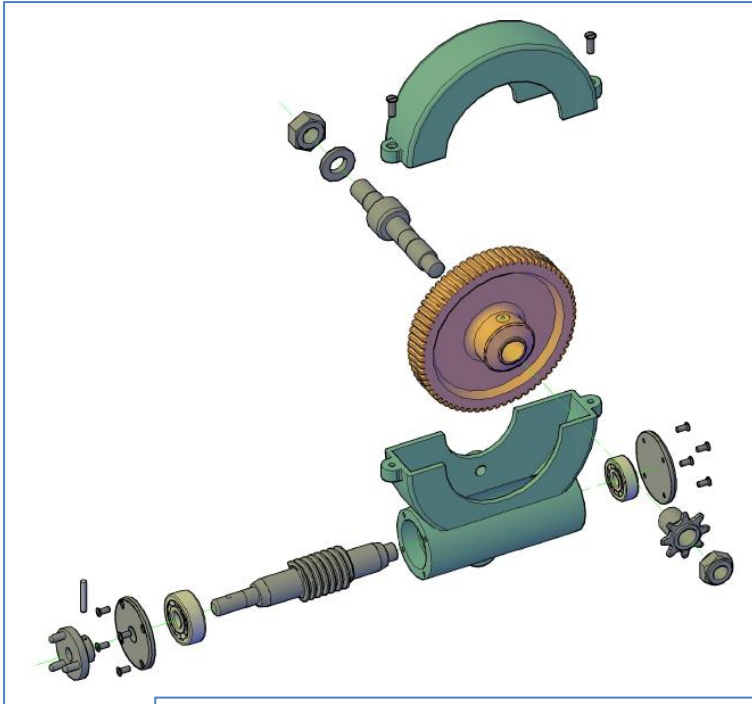

PLÀNOLS 3D

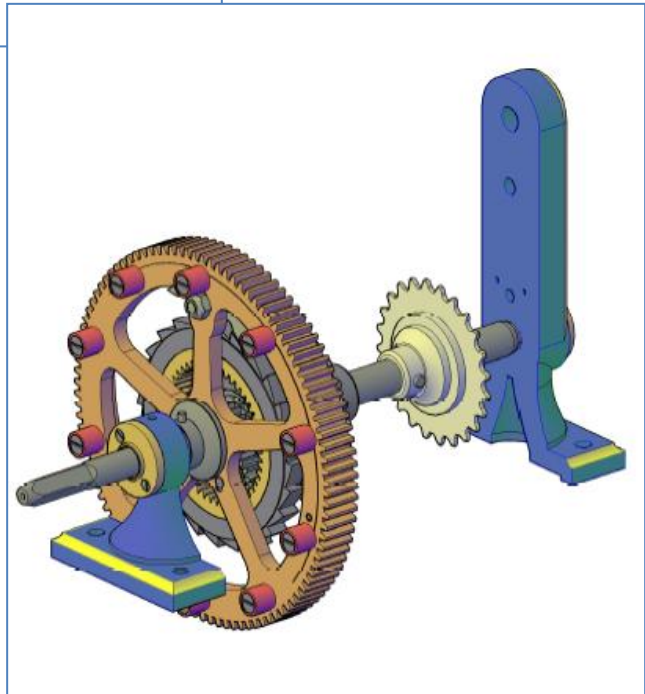
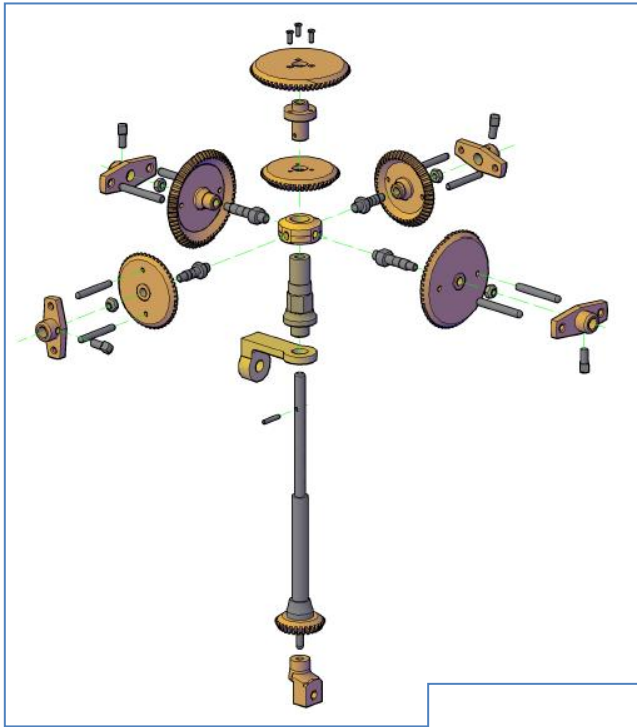

Conjunt en 3D

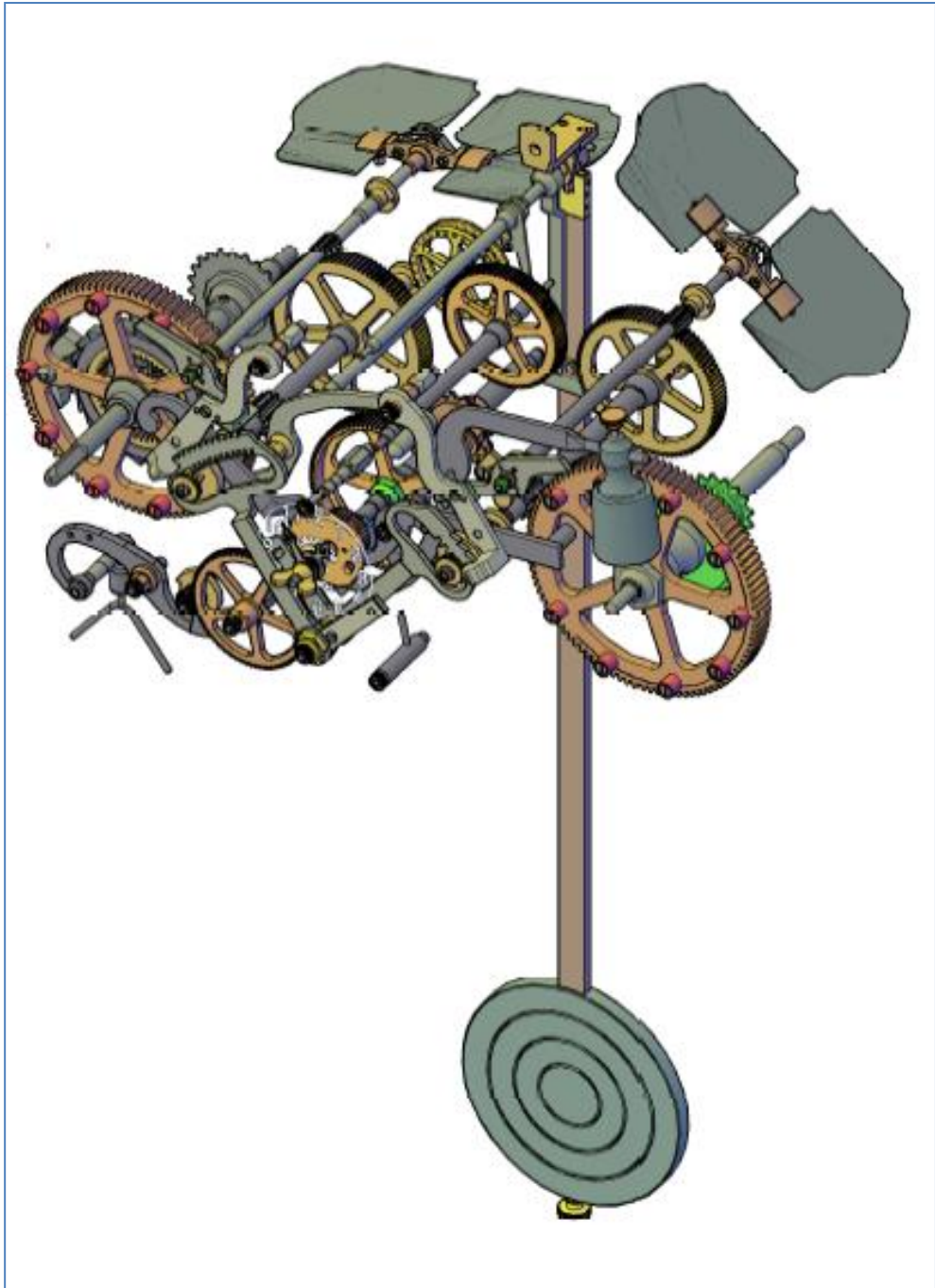

TREBALLS de RESTAURACIÓ



Eix del toc de les hores

TREBALLS de RESTAURACIÓ



Coixinet de l'eix dels quarts

PLATINES

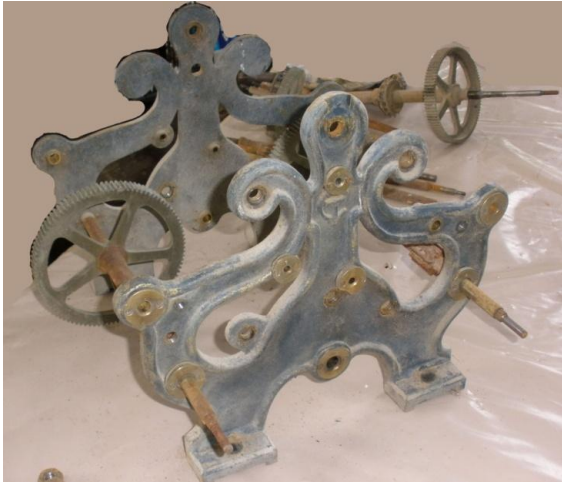

Eix i roda d'escapament

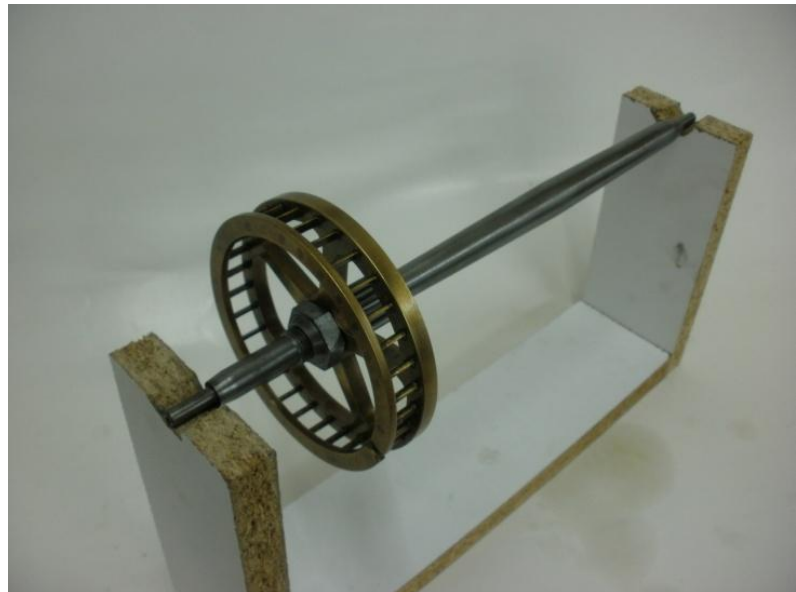

PATES



MOTOR del REMUNTATGE



GUIES de les CADENES



RESULTAT DELS TREBALLS



Les 500 peces a punt per a muntar

PROCÉS DE MUNTATGE 1



Bastidor

Eixos de
marxa

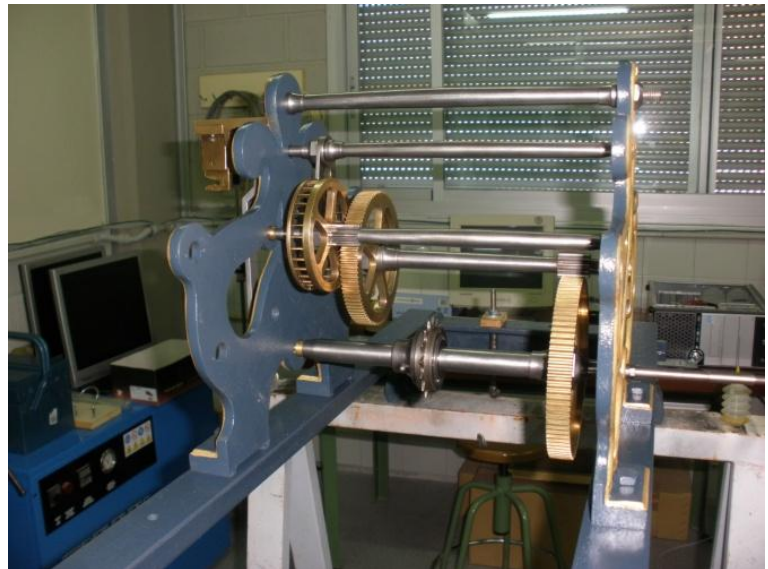

PROCÉS DE MUNTATGE 2

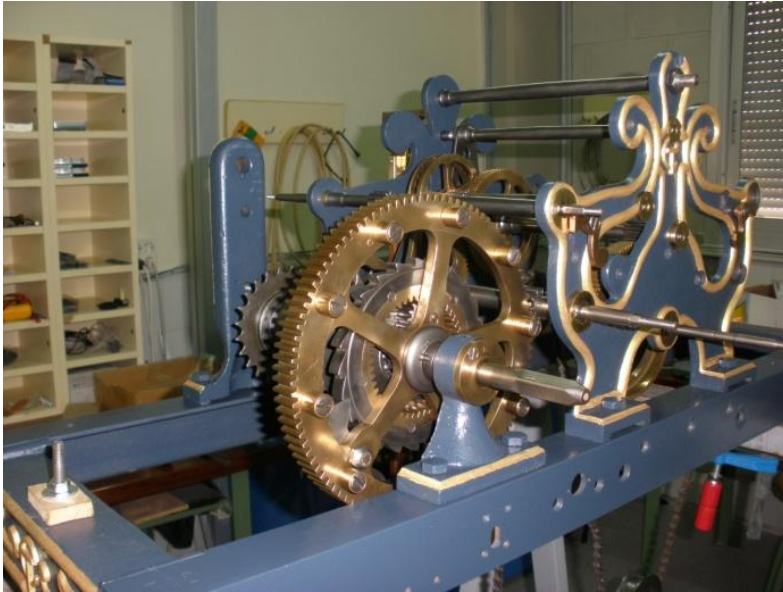

Eix del toc de les hores

- Eixos de les palanques

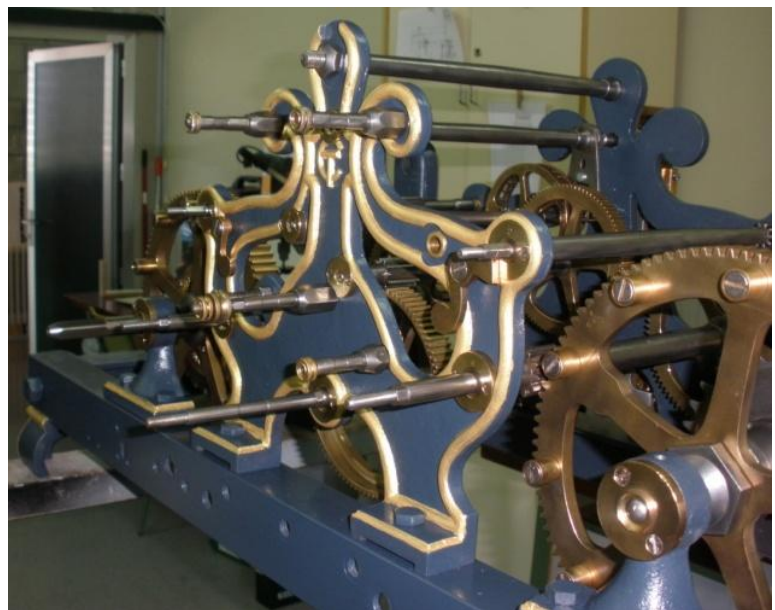

PROCÉS DE MUNTATGE 3



Palanques i
roda caragol
muntades

Totalment
muntat

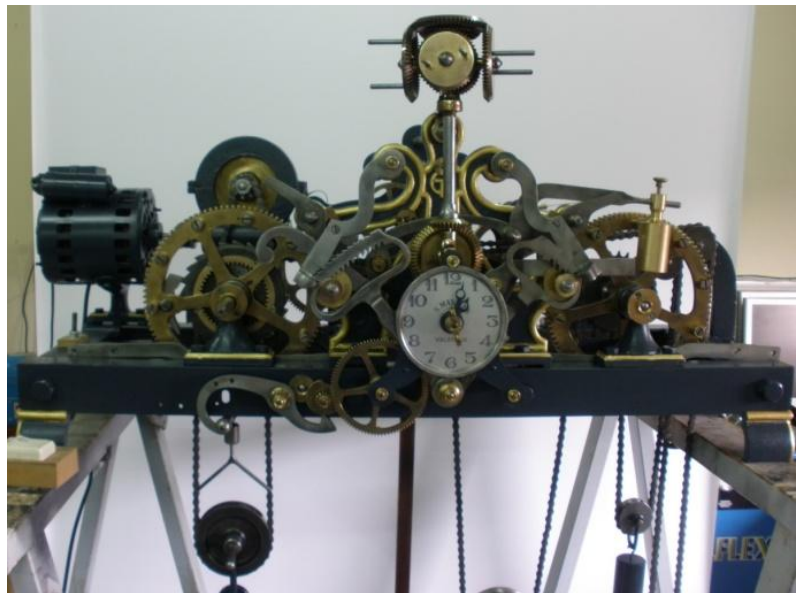

ABANS...



... I DESPRÉS



RESTAURACIÓ FINALITZADA



CARACTERÍSTIQUES TÈCNIQUES

- **Marca:** Sobre les dues pates de la bancada del rellotge així com sobre les dues platines apareix un logotip amb les lletres CT que fa referència a Talleres Cronos de la localitat de Roquetes a la província de Tarragona.
- **Bancada:** Formada per dues peces laterals de fosa, pintades i amb filetejat en color or, que fan de pates del rellotge i dos travessers de perfil angular d'acer de 61 mm per 46 mm també pintats.
- **Mesures:** Com a dimensions generals té 970 mm de llarg, 650 mm d'amplada total (incloent els ralentitzadors aerodinàmics també coneguts com a venterols) i 1 250 mm d'alçada total des de la part superior de l'accionament de les esferes fins a la part de baix del pèndol.
- **Platines:** Dues peces de fosa, de formes arrodonides, pintades en color blau grisenc i filetejades en color or.
- **Trens:** Tres, un de marxa i dos de soneria.
- **Roda d'escapament:** Roda de 30 clavilles.
- **Peses:** La de marxa de 20 kg, i la de soneria 50 kg.
- **Pèndol:** Vara de fusta de 1 000 mm de longitud amb lentilla de 200 mm de diàmetre i un pes de 3 kg.
- **Soneria:** Compost per dos trens, un per al toc dels quarts (1/4, 2/4, 3/4, 4/4) i un per a les hores amb repetició del toc de les hores als dos minuts.
- **Remuntatge de corda:** Per motor elèctric amb parada automàtica per fi de cursa. El motor eleva la pesa de la soneria. Quan aquesta pesa baixa eleva la de la marxa del rellotge.